

Jeu d'outils pour amortisseur, 24 pièces

Jeu d'outils pour amortisseur comprenant six douilles longues spéciales conçues spécialement pour la réparation et le remplacement d'amortisseurs



Additional Information

- 24 outils essentiels pour la réparation et le remplacement d'amortisseurs
- 6 douilles de 80 mm de longueur 16 mm, 17 mm, 18 mm, 19 mm, 21 mm, 22 mm et 6 douilles de 180 mm de longueur 16 mm, 17 mm, 18 mm, 19 mm, 21 mm, 22 mm
- 2 adaptateurs de 90/190 mm de longueur à carré de 3/8"
- 6 embouts de 30 mm de longueur : Hexagonal H5, H6, H7, H8, étoile T50, embout cannelé M10 et 4 clés emmanchées H10 et métriques 5 mm, 6 mm, 8 mm
- Jeu en chrome-vanadium et embouts en matériau S2

<http://lasertools.co.uk/product/7404>

Video available: <https://youtu.be/vMilOumRwn4>



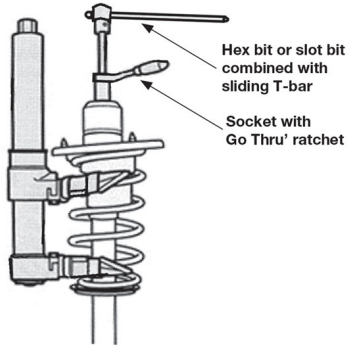

WARNING: ALWAYS USE APPROPRIATE SPRING COMPRESSOR BEFORE REMOVING TOP FIXINGS.

